



Montageanleitung für Einbau-Abfallsammler

Fitting instructions for Built-in Waste Bin

Instructions de montage pour Poubelle à encastrer

Inhalt: 19 Liter (2 x 19 Liter)
 Capacity: 19 litres (2 x 19 litres)
 Capacité: 19 litres (2 x 19 litres)

Einbaumaße:
 inside measurements:
 dimensions intérieures:

Breite / Width / Longueur: 410 mm (550 mm)
 Tiefe / Depth / Largeur: 210 mm (400 mm)
 Höhe / Height / Hauteur: 470 mm (470 mm)

Die Pflege und Reinigung kann mit handelsüblichen Reinigungsmitteln erfolgen.

The waste bin can be cleaned with commercial household cleaner.

La poubelle peut être nettoyée avec produits de nettoyage usuels.

Rechts angeschlagene Tür
 Right handed door
 Porte avec charnières à droite

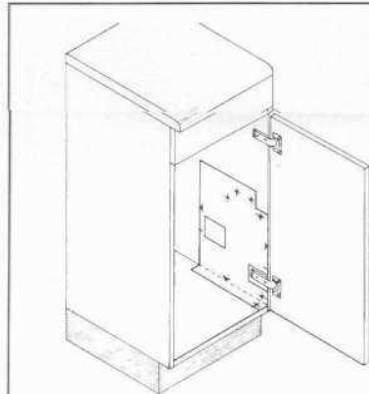
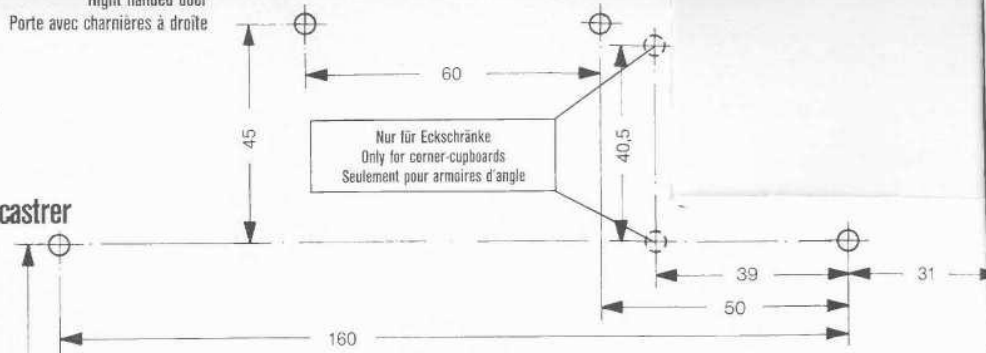

Schablone an Seitenwand und Tür anlegen, Befestigungslöcher ankörnern und ϕ 2 mm vorbohren. Line up template as shown in ill. 1 and 2 and score fixing points for brackets and cam guide. Then pre-drill with a 2 mm dia. drill bit. Mettre le patron au panneau de côté et à la porte, pointer les trous et forer préalablement ϕ 2 mm.

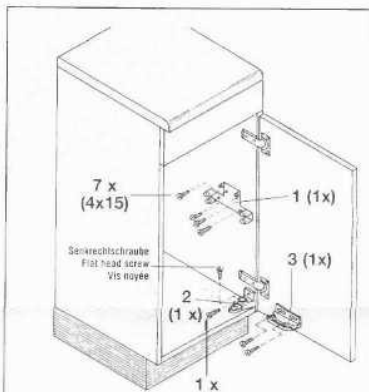
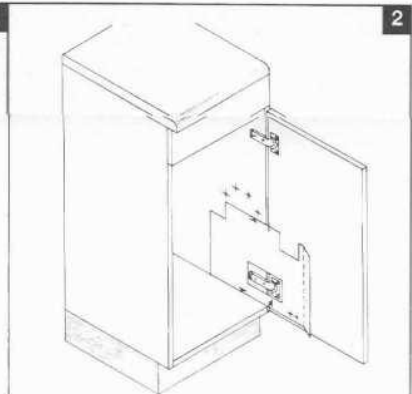

Lagerung oben (1), Lagerbock unten (2) und Mitnehmer (3) anschrauben. Fasten top (1) and bottom bracket (2) and cam guide (3). Visser le support supérieur (1), le support inférieur (2) et le guide d'entraînement (3).

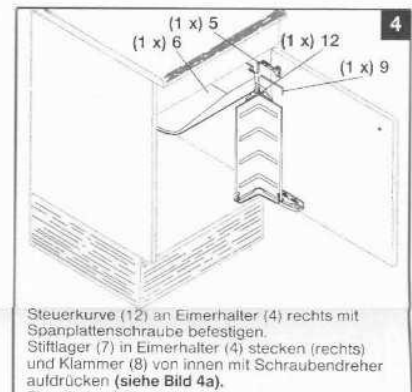

Steuerkurve (12) an Eimerhalter (4) rechts mit Spanplatten-schraube befestigen. Stiftlager (7) in Eimerhalter (4) stecken (rechts) und Klammer (8) von innen mit Schraubendreher aufdrücken (siehe Bild 4a). Eimerhalter in Lagerbock unten (2) setzen und Lagerbolzen (5) oben einstecken (siehe Bild 4a). Deckel (6) zwischen Lagerung oben (1) setzen und Scharnierstift (9) einschieben. Fix cam (12) at the insert for bin (4) on the right side with screws. Set the bearing pin (7) in the insert for bin (4) (right) and set in the bracket (8) from within with screw driver (see ill. 4a). Set the insert for bin into the bearing below (2) and set in the bearing bolt (5) above (see ill. 4a). Set the lid (6) between the top bearing (1) and push in the hinge pin (9).

Fix cam (12) at the insert for bin (4) on the right side with screws. Set the bearing pin (7) in the insert for bin (4) (right) and set in the bracket (8) from within with screw driver (see ill. 4a). Set the insert for bin into the bearing below (2) and set in the bearing bolt (5) above (see ill. 4a). Set the lid (6) between the top bearing (1) and push in the hinge pin (9). Fixer l'épaulement (12) à l'insertion pour la poubelle (4) à droite avec vis pour panneau de particules. Mettre la cheville du support (7) dans l'insertion pour la poubelle (4) (droite) et mettre la pince (8) du dedans avec tournevis (voir ill. 4a). Mettre l'insertion pour la poubelle dans le support inférieur (2) et mettre la cheville de blocage (5) en haut (voir ill. 4a). Mettre le couvercle (6) entre le support supérieur (1) et pousser la cheville de charnière (9).

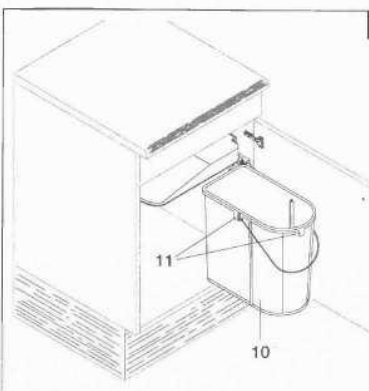

Abfallsammler (10) einsetzen. Müllbeutel werden unter die angespritzten Klemmen (11) gesteckt. Set in the Waste Bin (10). Fix plastic bags under the clips (11). Placer la poubelle (10). Fixer les sacs en plastique sous les pinces (11).

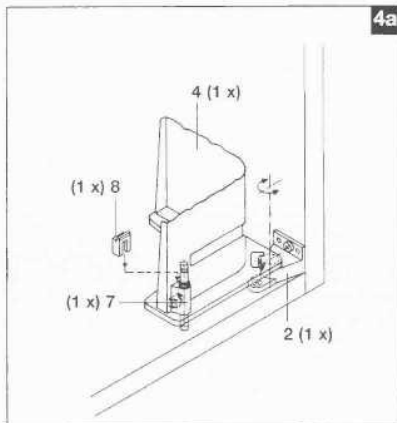

Schrankboden
 Cabinet base shelf
 Fond de l'armoire

Hier knicken
 Break here
 Plier ici

Vorderkante Seitenwand
 front edge, side panel
 arête avant panneau de côté

Schrankboden
 Cabinet base shelf
 Fond de l'armoire

Hinterkante Tür
 Rear edge, door
 arête arrière de la porte

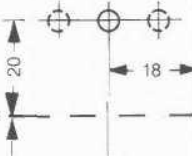



Links angeschlagene Tür
Left handed door
Porte avec charnières à gauche

Montageanleitung für Einbau-Abfallsammler Fitting instructions for Built-in Waste Bin Instructions de montage pour Poubelle à encastrer

Inhalt: 19 Liter (2 x 19 Liter)
Capacity: 19 litres (2 x 19 Liter)
Capacité: 19 litres (2 x 19 Liter)

Einbaumaße:
inside measurements:
dimensions intérieures:

Breite / Width / Longueur: 410 mm (550 mm)
Tiefe / Depth / Largeur: 210 mm (400 mm)
Höhe / Height / Hauteur: 470 mm (470 mm)

Die Pflege und Reinigung
kann mit handelsüblichen
Reinigungsmitteln erfolgen.

The waste bin can be
cleaned with commercial
household cleaner.

La poubelle peut être
nettoyée avec produits de
nettoyage usuels.

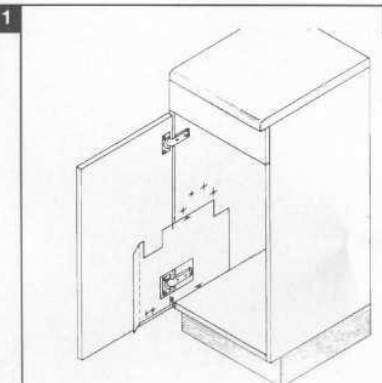
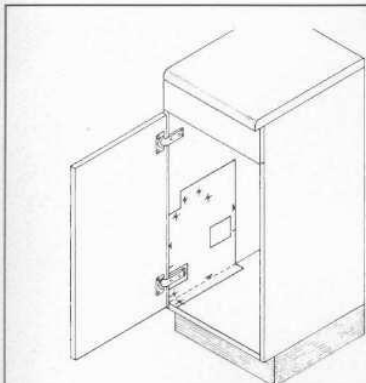
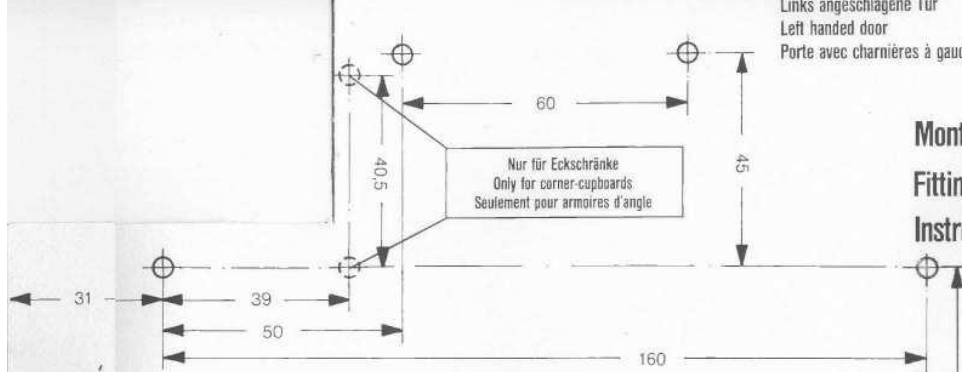

Schablone an Seitenwand und Tür anlegen, Befestigungslöcher ankörnern und \varnothing 2 mm vorbohren.
Line up template as shown in ill. 1 and 2 and score fixing points for brackets and cam guide.
Then pre-drill with a 2 mm dia. drill bit.
Mettre le patron au panneau de côté et à la porte, pointer les trous et forer préalablement \varnothing 2 mm.

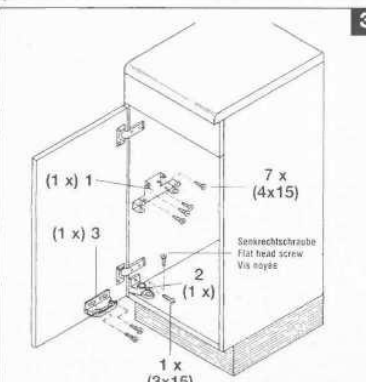

Lagerung oben (1), Lagerbock unten (2) und Mitnehmer (3) anschrauben.
Fasten top (1) and bottom bracket (2) and cam guide (3).
Visser le support supérieur (1), le support inférieur (2) et le guide d'entraînement (3).

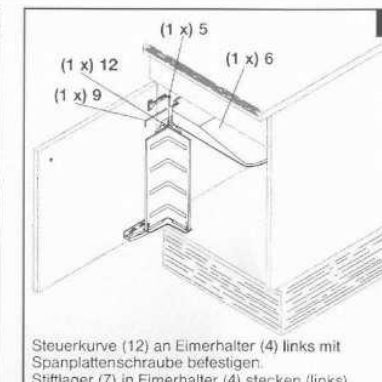

Steuerkurve (12) an Eimerhalter (4) links mit Spanplattenschraube befestigen.
Stiftlager (7) in Eimerhalter (4) stecken (links) und Klammer (8) von innen mit Schraubendreher aufdrücken (siehe Bild 4a).
Eimerhalter in Lagerbock unten (2) setzen und Lagerbolzen (5) oben einstecken (siehe Bild 4a).
Deckel (6) zwischen Lagerung oben (1) setzen und Scharnierstift (9) einschieben.

Fix cam (12) at the insert for bin (4) on the left side with screws.
Set the bearing pin (7) in the insert for bin (4) (left) and set in the bracket (8) from within with screw driver (see ill. 4a). Set the insert for bin into the bearing below (2) and set in the bearing bolt (5) above (see ill. 4a). Set the lid (6) between the top bearing (1) and push in the hinge pin (9).

Fixer l'épaulement (12) à l'insertion pour la poubelle (4) à gauche avec vis pour panneau de particules. Mettre la cheville du support (7) dans l'insertion pour la poubelle (4) (gauche) et mettre la pince (8) du dedans avec tournevis (voir ill. 4a). Mettre l'insertion pour la poubelle dans le support inférieur (2) et mettre la cheville de blocage (5) en haut (voir ill. 4a). Mettre le couvercle (6) entre le support supérieur (1) et pousser la cheville de charnière (9).

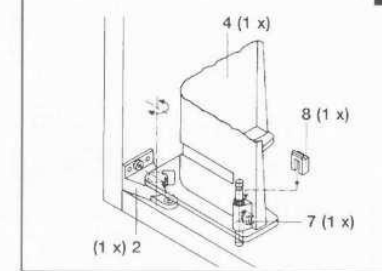

Hier knicken
Break here
Plier ici

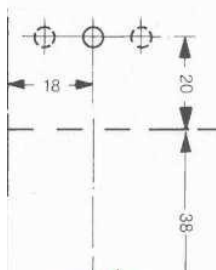

Schrankboden
Cabinet base shelf
Fond de l'armoire

Hinterkante Tür
Rear edge, door
arête arrière de la porte

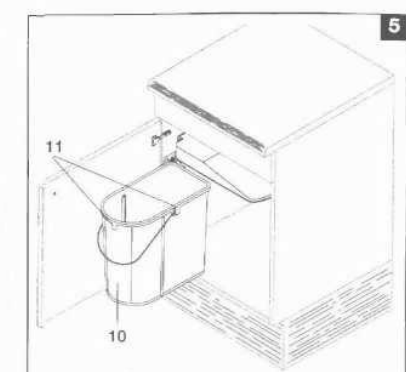

Abfallsammler (10) einsetzen. Müllbeutel werden unter die angespritzten Klemmen (11) gesteckt.
Set in the Waste Bin (10). Fix plastic bags under the clips (11).
Placer la poubelle (10). Fixer les sacs en plastique sous les pinces (11).

Schrankboden
Cabinet base shelf
Fond de l'armoire



Ident-Nr. MA-0023001