

**SOLER & PALAU  
BREIDERT AIR PRODUCTS  
JENCOFAN**

**CEILING VENTILATOR/VENTILATEUR DE PLAFOND  
MODEL/MODÈLE FF80**

**READ AND SAVE THESE  
INSTRUCTIONS**

**LISEZ ET CONSERVEZ  
CES DIRECTIVES**

**WARNING**

TO REDUCE THE RISK OF FIRE, ELECTRIC SHOCK, OR INJURY TO PERSONS, OBSERVE THE FOLLOWING:

1. Use this unit only in the manner intended by the manufacturer. If you have questions, contact the manufacturer at the address or telephone number listed in the warranty.
2. Before servicing or cleaning unit, switch power off at service panel and lock the service disconnecting means to prevent power from being switched on accidentally. When the service disconnecting means cannot be locked, securely fasten a prominent warning device, such as a tag, to the service panel.
3. Installation work and electrical wiring must be done by a qualified person(s) in accordance with all applicable codes and standards, including fire-rated construction codes and standards.
4. Sufficient air is needed for proper combustion and exhausting of gases through the flue (chimney) of fuel burning equipment to prevent backdrafting. Follow the heating equipment manufacturer's guideline and safety standards such as those published by the National Fire Protection Association (NFPA), and the American Society for Heating, Refrigeration and Air Conditioning Engineers (ASHRAE), and the local code authorities.
5. When cutting or drilling into wall or ceiling, do not damage electrical wiring and other hidden utilities.
6. Ducted fans must always be vented to the outdoors.
7. If this unit is to be installed over a tub or shower, it must be marked as appropriate for the application and be connected to a GFCI (Ground Fault Circuit Interrupter) - protected branch circuit.
8. Never place a switch where it can be reached from a tub or shower.
9. This unit must be grounded.

**CAUTION**

1. For general ventilating use only. Do not use to exhaust hazardous or explosive materials and vapors.
2. To avoid motor bearing damage and noisy and/or unbalanced impellers, keep drywall spray, construction dust, etc. off power unit.
3. Please read specification label on product for further information and requirements.

**Installer: Leave this manual with the homeowner.  
Homeowner: Use and Care information on page 4.**

**TYPICAL INSTALLATIONS**

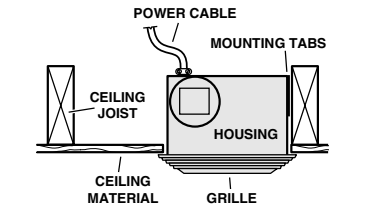

**HOUSING MOUNTED DIRECTLY TO JOIST**  
2x6 (or larger) *Discharge parallel to joists.*

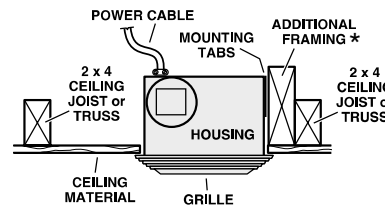

**HOUSING MOUNTED TO 2x4 TRUSS**  
*Requires additional framing for mounting tabs.*  
*Discharge parallel to joists.*

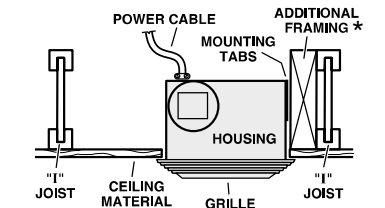

**HOUSING MOUNTED TO "1" JOIST**  
*Requires additional framing for mounting tabs.*  
*Discharge parallel to joists.*

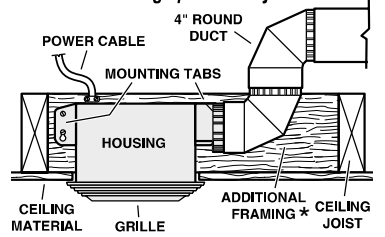

**HOUSING MOUNTED TO ADDITIONAL FRAMING**  
*Discharge 90° to joists.*

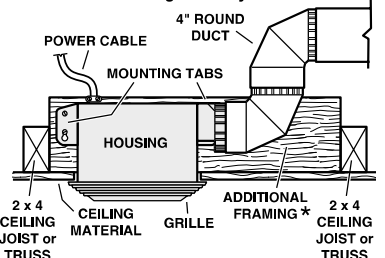

**HOUSING MOUNTED TO 2x4 TRUSS**  
*Requires additional framing for mounting tabs.*  
*Discharge 90° to joists.*

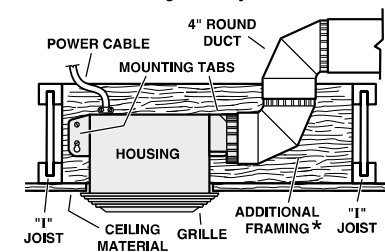

**HOUSING MOUNTED TO "1" JOIST**  
*Requires additional framing for mounting tabs.*  
*Discharge 90° to joists.*

\* Additional framing must be a 2x6 (minimum height), at least 9-inches long.

**AVERTISSEMENT**

AFIN DE DIMINUER LES RISQUES D'INCENDIE, D'ÉLECTROCUTION OU DE BLESSURES, SUIVEZ CES DIRECTIVES :

1. N'utilisez cet appareil que de la manière prévue par le fabricant. Pour toute question, adressez-vous à lui à l'adresse ou au numéro de téléphone indiqués dans la garantie.
2. Avant d'effectuer toute réparation ou nettoyage, coupez le courant au panneau électrique et verrouillez le disjoncteur afin d'éviter que le courant ne soit rétabli accidentellement. Si le disjoncteur ne peut être verrouillé, accrochez une affiche ou une étiquette bien en vue sur le panneau.
3. L'installation et les branchements électriques doivent être effectués par un personnel compétent, conformément aux normes et aux codes en vigueur, y compris les normes et les codes du bâtiment relatifs à la résistance au feu.
4. Assurez un apport d'air suffisant par un conduit de cheminée pour la combustion et l'évacuation adéquates des gaz de tout appareil à combustion d'huile afin de prévenir tout refoulement des gaz, conformément aux directives du fabricant et aux consignes de sécurité publiées par des organismes tels que la National Fire Protection Association (NFPA), l'American Society for Heating, Refrigeration and Air Conditioning Engineers (ASHRAE), et les autorités locales.
5. Lors du perçage ou du découpage d'un mur ou d'un plafond, prenez garde de ne pas endommager le câblage électrique ni aucune installation dissimulée. 6. La sortie de tout conduit d'évacuation de ventilateur doit aboutir à l'extérieur.
7. Si cet appareil doit être installé au-dessus d'une baignoire ou d'une douche, il doit comporter les mentions appropriées pour ces utilisations et être connecté à un circuit protégé par un disjoncteur de fuite à la terre (GFCI).
8. Ne placez jamais un interrupteur de sorte que l'on puisse l'atteindre d'une baignoire ou d'une douche.
9. Cet appareil doit être relié à une mise à la terre.

**ATTENTION**

1. Cet appareil ne convient qu'à des fins de ventilation générale. Ne pas l'utiliser pour l'évacuation de matières ou de vapeurs dangereuses ou explosives.
2. Pour éviter que les roulements du moteur ne soient bruyants ou s'abiment, ou de déséquilibrer la roue à ailettes, protégez l'appareil des poussières de placoplâtre et de construction.
3. Veuillez lire l'étiquette des caractéristiques techniques du produit pour de plus amples informations quant aux exigences.

**Installateur : Veuillez laisser ce manuel au propriétaire.  
Propriétaire : Voir le mode d'utilisation et d'entretien à la page 4.**

## INSTALLATION TYPE

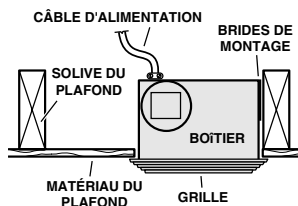

**BOÎTIER FIXÉ DIRECTEMENT AUX SOLIVES DE 2x6 (ou plus). Sortie parallèle aux solives.**

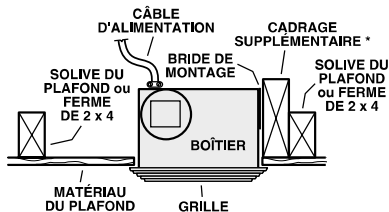

**BOÎTIER FIXÉ AUX FERMES DE 2x4 Les brides de montage exigent un cadre supplémentaire. Sortie parallèle aux solives.**

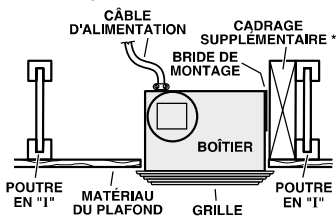

**BOÎTIER FIXÉ AUX POUTRES EN "1" Les brides de montage exigent un cadre supplémentaire. Sortie parallèle aux solives.**

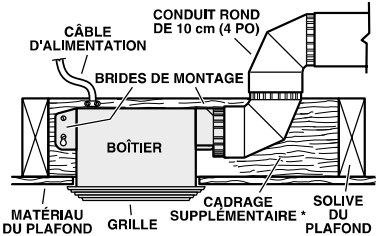

**BOÎTIER FIXÉ À UN CADRE SUPPLÉMENTAIRE Sortie à 90° des solives.**

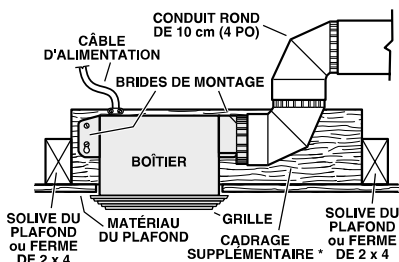

**BOÎTIER FIXÉ AUX FERMES DE 2x4 Les brides de montage exigent un cadre supplémentaire. Sortie à 90° des solives.**

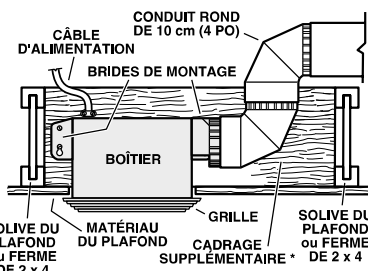

**BOÎTIER FIXÉ AUX POUTRES EN "1" Les brides de montage exigent un cadre supplémentaire. Sortie à 90° des solives.**

\* Cadrage supplémentaire en 2x6 (minimum), d'au moins 23 cm (9 po) de long.

## TYPICAL INSTALLATIONS

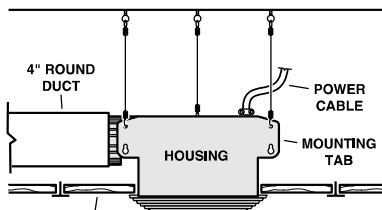

**SUSPENDED CEILINGS**  
Housing hung with wires - 3-point mount.

## INSTALLATION TYPE

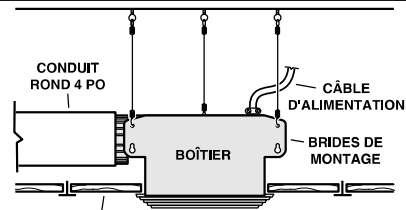

**PLAFONDS SUSPENDUS**  
Boîtier suspendu à des fils de fer en 3 points.

## INSTALL THE HOUSING

- PLEASE NOTE -

THE FOLLOWING INSTALLATION ILLUSTRATIONS SHOW 2 X 6 JOISTS. IF YOU HAVE A TRUSS OR "I"-JOIST INSTALLATION, MOUNT THE VENTILATOR TO THE ADDITIONAL FRAMING IN THE SAME MANNER. (Additional framing must be a 2x6 (minimum height), at least 9-inches long.)

### New Construction

1. Choose the location for your fan in the ceiling. For best possible performance, use the shortest possible duct run and a minimum number of elbows.
2. Position mounting brackets against joist so that bottom edge of housing will be flush with finished ceiling.

**Additional positioning feature for 5/8", 1", & 1-1/4" thick ceiling material:**

Holes in corners of housing are labeled with various ceiling material thicknesses. Position housing so bottom edge of joist is visible through a matched set of holes. The housing is now in the proper position for that ceiling material thickness.

**Additional positioning feature for 1/2" thick ceiling material:**

Bend two tabs, on side of housing, 90° outward. Lift housing until tabs contact underside of joist.

Mark the keyhole slot on both mounting brackets.

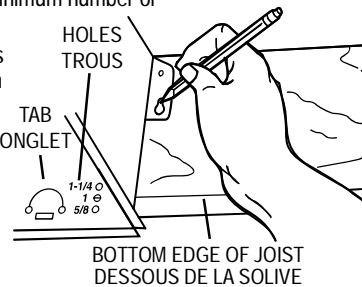

### Bâtisse en cours de construction

1. Choisissez l'emplacement du ventilateur au plafond. Pour obtenir un rendement optimal, utilisez un minimum de conduits et de coudes.

2. Positionnez les brides de montage contre la solive, de sorte que le bas du boîtier soit au ras de la surface finie du plafond.

**Positionnement dans des plafonds de 5/8", 1 et 1-1/4 po (16, 25 et 32 mm) d'épaisseur :**

Des trous sont marqués dans les coins pour différentes épaisseurs de plafonds. Placez le boîtier de sorte que le dessous de la solive soit visible dans la série de trous correspondante. Le boîtier est alors dans la position adéquate pour cette épaisseur de plafond.

**Positionnement dans un plafond de 1/2 po (12 mm) d'épaisseur :**

Dépliez deux onglets sur les côtés du boîtier, à 90° vers l'extérieur. Soulevez le boîtier afin que les onglets s'appuient contre le dessous de la solive.

Marquez le trou en forme de serrure sur chaque bride.

3. Set housing aside and drive nails partially into joist at the top of both keyhole marks.

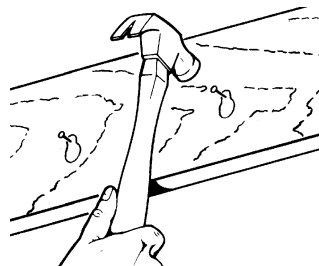

4. Hang housing from nails and pound nails tight. To ensure a noise-free mount, pound another nail through the top hole of each mounting tab.

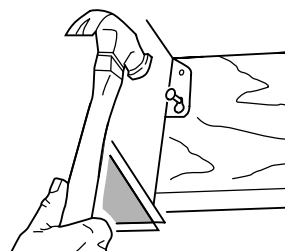

3. Mettez le boîtier de côté et enfoncez partiellement un clou dans le haut des marques en trous de serrure.

4. Suspendez le boîtier aux clous puis enfoncez-les complètement. Pour assurer un fonctionnement silencieux, enfoncez un autre clou dans le trou supérieur de chaque bride.

## INSTALL THE HOUSING

### Existing Construction

1. Choose the location for your fan in the ceiling. For best possible performance, use the shortest possible duct run and a minimum number of elbows.
2. In attic, position mounting brackets against joist. Trace outline of housing on ceiling material.
3. Set housing aside and cut ceiling opening slightly larger than marked.
4. Place housing in opening so that its bottom edge is flush with finished ceiling. Nail to joist through keyhole on both sides. To ensure a noise-free installation, drive another nail through the top hole of each mounting bracket.
5. Additional mounting holes are provided for installations where access from above is inconvenient or not possible. Nail or screw housing directly to joists or framing.

## INSTALL THE DUCTWORK

1. Snap the damper/duct connector onto housing. Make sure that tabs on the connector lock into slots in housing. Top of damper/duct connector should be flush with top of housing.
2. Connect 4" round duct to damper/duct connector and extend duct to outside through a roof or wall cap. Check damper to make sure that it opens freely. Tape all duct connections to make them secure and air tight.

## CONNECT THE WIRING

1. Wire unit following diagram. Run electrical cable as direct as possible to unit. Do not allow cable to touch sides or top of unit after installation is complete.

## ATTACH THE GRILLE

1. Squeeze grille springs together and insert springs into slots in motor plate.  
NOTE: If desired, rotate grille 90° and move springs to optional tabs.
2. Push grille up against ceiling.

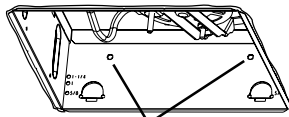
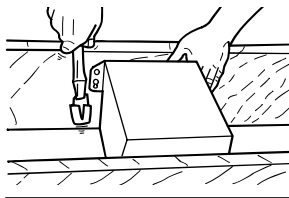
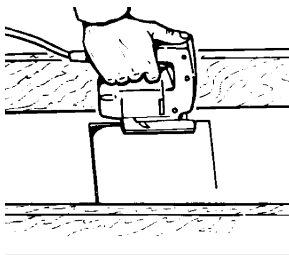
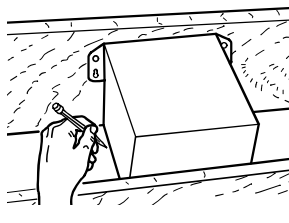
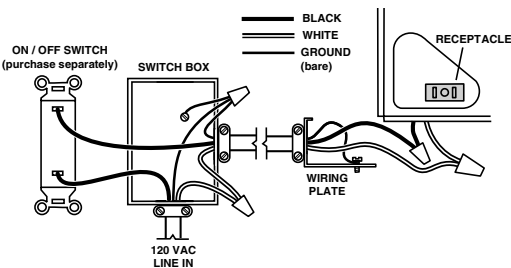
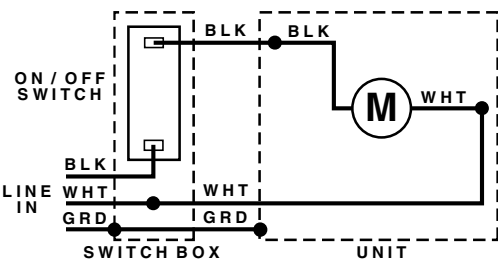

ADDITIONAL MOUNTING HOLES  
TROUS DE FIXATION  
SUPPLÉMENTAIRES

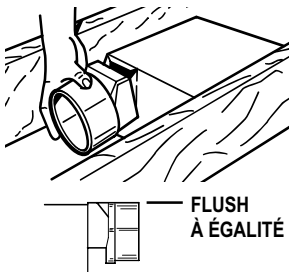

FLUSH  
À ÉGALITÉ

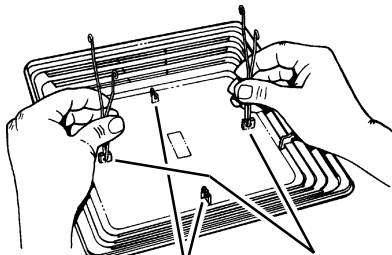

OPTIONAL TABS  
ONGLETS SUPPLÉMENTAIRES

SPRING TABS  
ONGLETS À RESSORT

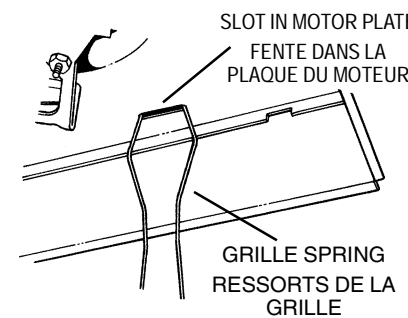

SLOT IN MOTOR PLATE  
FENTE DANS LA  
PLAQUE DU MOTEUR

GRILLE SPRING  
RESSORTS DE LA  
GRILLE

## INSTALLATION DU BOÎTIER

### Bâtisse déjà construite

1. Choisissez l'emplacement du ventilateur au plafond. Pour obtenir un rendement optimal, utilisez un minimum de conduits et de coudes.
2. Dans le grenier, positionnez les brides de montage contre la solive. Tracez le contour du boîtier sur le matériau du plafond.
3. Mettez le boîtier de côté et découpez l'ouverture légèrement plus grande que celle tracée.
4. Placez le boîtier dans l'ouverture de sorte que son arête inférieure soit au ras de la surface finie du plafond. Clouez chaque bride à la solive à travers les trous en forme de serrure. Pour assurer un fonctionnement silencieux, enfoncez un autre clou dans le trou supérieur de chaque bride.
5. Des trous de fixation supplémentaires sont prévus pour les installations où l'accès du dessus est difficile ou impossible. Vissez ou clouez le boîtier directement aux solives ou au cadre.

## INSTALLATION DES CONDUITS

1. Enclenchez le connecteur à clapet dans le boîtier. Assurez-vous que les onglets du connecteur sont correctement bloqués dans les fentes du boîtier. Le dessus du connecteur doit être à égalité avec le dessus du boîtier.
2. Raccordez un conduit rond de 10 cm (4 po) au connecteur et acheminez le conduit à l'extérieur à travers un chapeau de toit ou une sortie murale. Vérifiez que le clapet s'ouvre librement. Étanchez tous les joints au ruban adhésif.

## RACCORD DU CÂBLAGE

1. Connectez l'appareil tel qu'indiqué dans le diagramme. Acheminez le câble électrique le plus directement possible à l'appareil. Ne laissez pas le câble toucher les côtés ou le dessus du boîtier, une fois l'installation terminée.

## FIXATION DE LA GRILLE

1. Comprimez les ressorts de la grille et insérez-les dans les fentes de la plaque du moteur.

### REMARQUE :

Si désiré, vous pouvez tourner la grille de 90° en accrochant les ressorts aux onglets supplémentaires.

2. Poussez la grille contre le plafond.

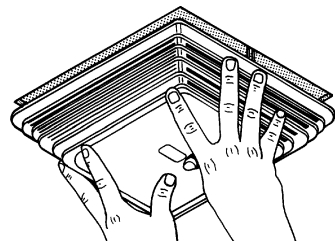
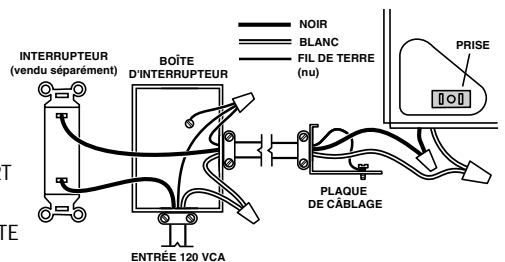
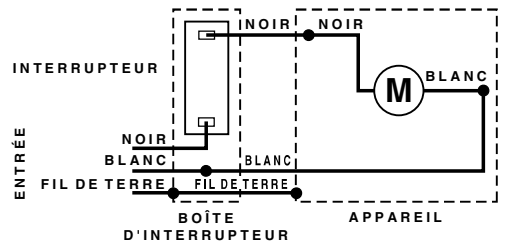

GRILLE SPRING  
RESSORTS DE LA  
GRILLE

## USE AND CARE

**WARNING: DISCONNECT ELECTRICAL POWER SUPPLY AND LOCK OUT SERVICE PANEL BEFORE CLEANING OR SERVICING THIS UNIT.**

The motor is permanently lubricated. Do not oil or disassemble motor.

### TO CLEAN GRILLE:

**CAUTION:** Plastic parts can be cleaned with mild, soapy water (use a mild detergent, such as dishwashing liquid) and dried with a soft cloth. **Do not use abrasive cloth, steel wool pads, or scouring powders.**

### TO CLEAN FAN ASSEMBLY:

Unplug fan assembly. To remove motor plate: Find the single tab on the motor plate (located next to the receptacle). Push up near motor plate tab while pushing out on side of housing. Or insert a straight-blade screwdriver into slot in housing (next to tab) and twist screwdriver. Gently vacuum fan, motor and interior of housing. **METAL AND ELECTRICAL PARTS SHOULD NEVER BE IMMERSSED IN WATER.**

## UTILISATION ET ENTRETIEN

**AVERTISSEMENT: COUPEZ LE COURANT AU PANNEAU ÉLECTRIQUE ET VERROUILLEZ-CELUI-CI AVANT L'ENTRETIEN OU LE NETTOYAGE DU VENTILATEUR.**

Le moteur est graissé en permanence. Ne pas huiler ni démonter le moteur.

### NETTOYAGE DE LA GRILLE :

**ATTENTION :** Les pièces de plastique peuvent être nettoyées à l'eau savonneuse (avec un détergent doux comme du liquide à vaisselle) puis asséchées avec un chiffon doux. **Ne pas utiliser de chiffon abrasif, ni laine d'acier ni poudre à récurer.**

### NETTOYAGE DU VENTILATEUR :

Débranchez le ventilateur. Pour retirer la plaque du moteur : Trouvez l'onglet sur la plaque du moteur (à proximité de la prise). Soulevez l'onglet tout en poussant sur les côtés du boîtier. Ou encore, insérez la lame d'un tournevis plat dans la fente du boîtier (à côté de l'onglet) et tournez le tournevis. À l'aide d'un aspirateur, nettoyez délicatement la roue à ailettes, le moteur et l'intérieur du boîtier. **NE JAMAIS PLONGER LES PIÈCES MÉTALLIQUES ET ÉLECTRIQUES DANS L'EAU.**

## SERVICE PARTS/PIÈCES DE RECHANGE

KEY N° REPÈRE	PART NO. N° PIÈCE	DESCRIPTION
1	97013576	Grille
2	97014926	Motor Plate/Plaque de moteur
3	99080518	Motor/Moteur
4	99020276	Impeller/Roue à ailettes
5	99260425	Motor Nut (2 req.)/Écrou de moteur (2 néces.)
*	97015159	Blower Assembly (includes Key Nos. 2 thru 5) Ens. du ventilateur (incluant n° 2 à 5)
6	99270982	Receptacle/Prise
7	98009611	Wire Panel/Panneau de connexion
*	97015170	Wire Panel Assembly (includes Key Nos. 6 & 7) Ens. de panneau de connexion (incluant n° 6 et 7)
8	97014922	Housing/Boîtier
9	97003932	Damper/Duct Connector/Connecteur à clapet/conduit
10	98008868	Wiring Plate/Plaque de câblage
11	99150575	Screw, #8-18 x .375/Vis n° 8-18 x 0,375
12	99150471	Ground Screw/Vis de mise à la terre

\* Not shown assembled.  
Order replacement parts by  
"PART NO." - not by "KEY NO."

\* Illustré démonté.  
Veuillez commander les pièces  
de rechange par N° PIÈCE -  
et non par N° REPÈRE.

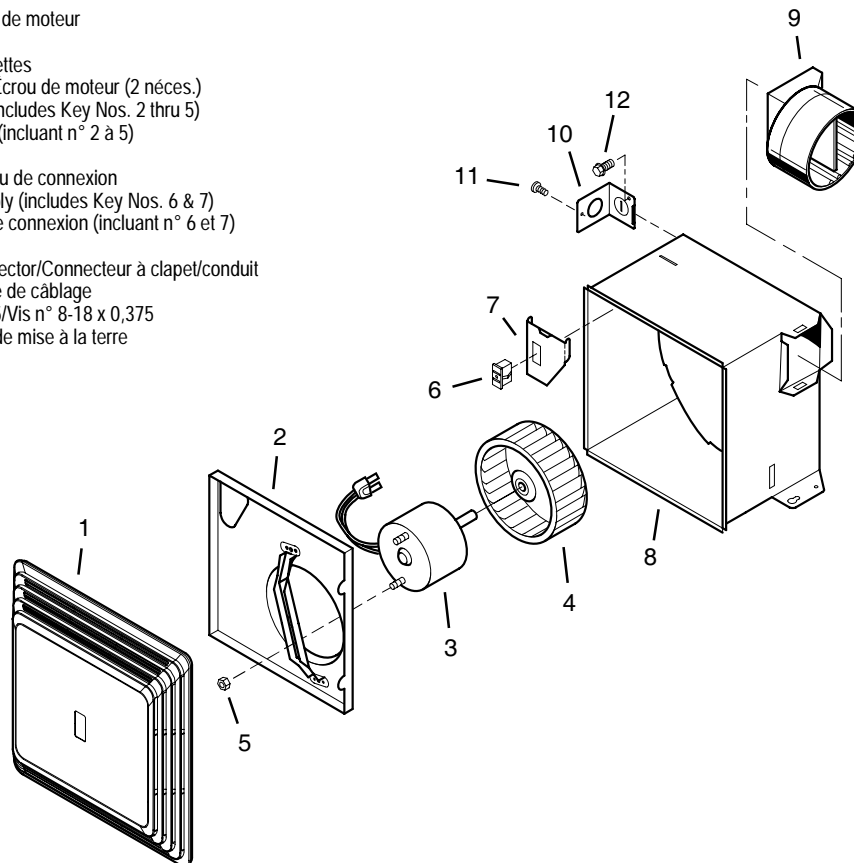

### ONE YEAR LIMITED WARRANTY

Soler & Palau Breidert Air Products JencoFan, warrants all products to be free from defects in material or workmanship for a period of one year from date of shipment. If it appears within one year from date of shipment by the Company to the original purchaser that any such ventilator or the material used therein does not meet the warranties specified above and the purchaser notifies the Company promptly, the Company agrees to remedy any such defect, at the company's option.

This warranty shall not apply to any equipment which has been repaired or altered in any way so as, in the company's judgement, to affect its performance or reliability, nor which has been improperly installed or subjected to misuse, negligence, or accident. Neither shall this warranty apply to labor to remove or install defective parts, profits lost due to failure of the ventilator or electric motors or belts. Electric motors, however, carry the warranty of the motor manufacturer.

This warranty is expressly in lieu of all other warranties expressed or implied, and of all other obligations or liabilities on the company's part. The company neither assumes, nor authorizes any representative or other persons to assume for it, any other liability in connection with the sale of its equipment.

### GARANTIE LIMITÉE D'UN AN

Soler & Palau Breidert Air Products JencoFan garantit ses produits contre tout défaut de matériau ou de fabrication pendant une année, à compter de la date d'expédition. S'il s'avère, moins d'un an après que la société ait expédié le produit à l'acheteur initial, que le ventilateur ou les matériaux qui le composent ne respectent pas les garanties stipulées ci-haut, dans la mesure où l'acheteur en a promptement avisé la société, celle-ci s'engage à corriger lesdites défectuosités, à sa seule option, en réparant toute pièce défectueuse ou en fournissant à l'usine de la société une pièce réparée ou de rechange.

La présente garantie ne s'applique à aucun équipement qui aura été modifié ou réparé de telle sorte, selon l'opinion de la société, à affecter ses performances ou sa fiabilité, ou qui aura été mal installé ou fait l'objet d'une mauvaise utilisation, d'une négligence ou d'un accident. Cette garantie ne couvre ni la main-d'oeuvre nécessaire pour le démontage ou l'installation de pièces, ni les pertes de profit attribuables à une défaillance du ventilateur, des moteurs électriques ou des courroies. Les moteurs électriques sont toutefois couverts par la garantie de leur fabricant.

Les pièces défectueuses doivent être renvoyées à la société avant l'émission d'aucun crédit. Ces pièces doivent être retournées tous frais de port payés. Les expéditions en port dû ou contre remboursement seront refusées.

Cette garantie remplace formellement toute autre garantie expresse ou tacite, ainsi que toute autre obligation ou responsabilité de la part de la société. Celle-ci n'assume aucune autre responsabilité relative à la vente de ses équipements et n'autorise aucun de ses représentants ou quiconque à l'assumer en son nom.