

KV 1284

EURO-STYLE SIDE-MOUNT DRAWER SLIDE

Tiroir coulissant à montage latéral de style européen

Corredera de cajón de montaje lateral estilo europeo

75-pound rating

Capacité de 75 livres.
Clasificación de 75 libras.

Easy Installation Instructions Enclosed

Directives d'installation facile à l'intérieur
Se incluyen instrucciones para una fácil instalación

Drawer Slide Mounting Profile

Montage du tiroir coulissant - vue longitudinale / Perfil de la instalación de las correderas de gavetas

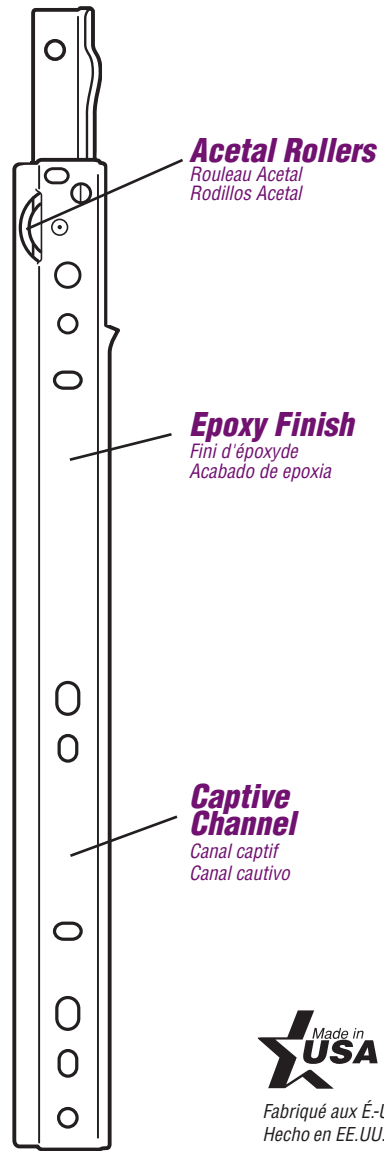
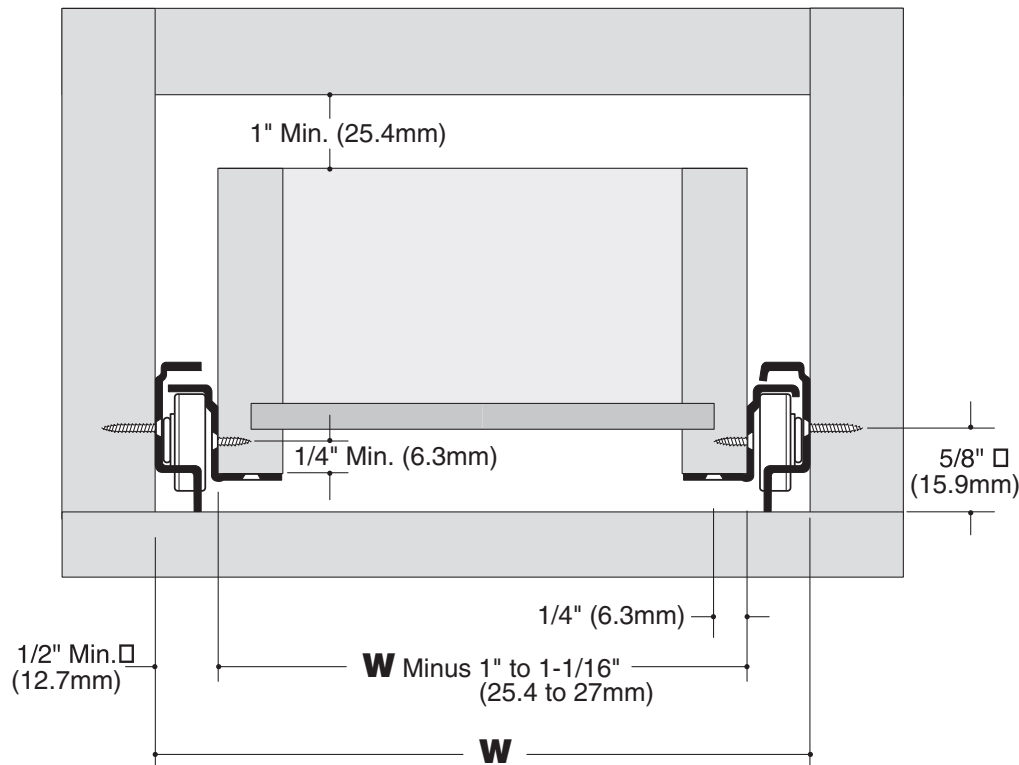
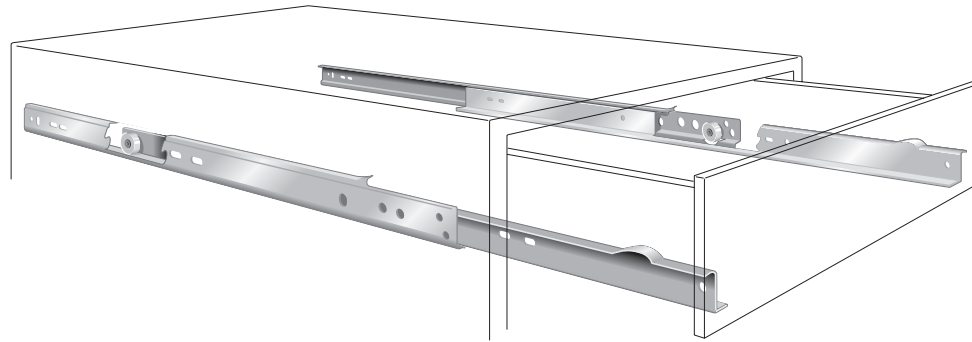

Made in USA
Fabriqué aux É.-U.
Hecho en EE.UU.



Cabinet Member Dimensions

Dimensions des montants du classeur / Medidas de las piezas que se fijan al gabinete

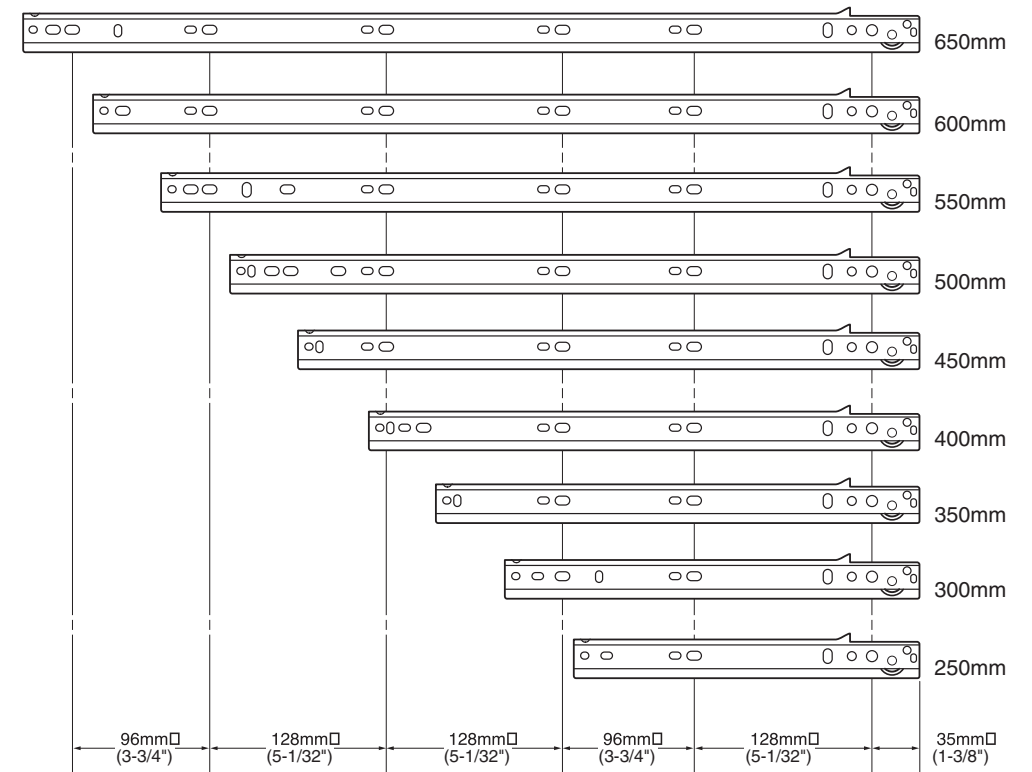

Drawer Member Dimensions

Dimensions des montants du tiroir / Medidas de las piezas que se fijan a la gaveta

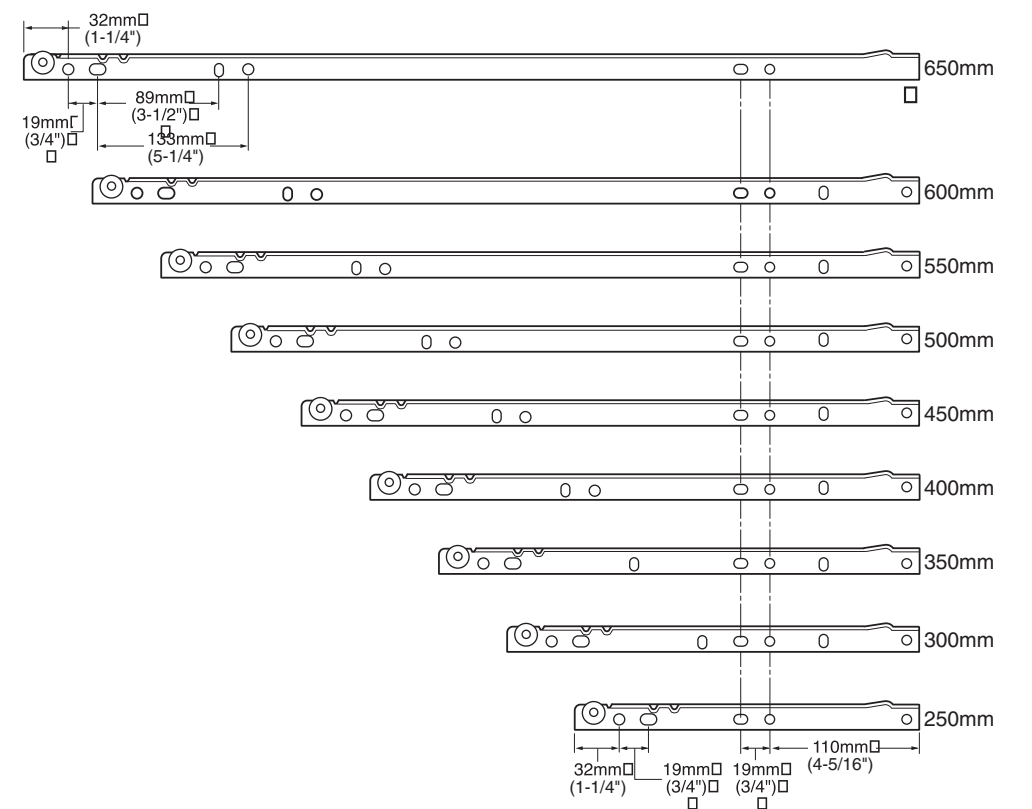

●●kitchensource.com

☎ 1.800.667.8721

INSTALLATION INSTRUCTIONS FOR THE KV 1284 DRAWER SLIDE

NOTE: When replacing existing drawer slides, confirm that the new slide:

- has a load rating that will accommodate the anticipated drawer load
- uses a similar mounting style
- is the correct length
- will fit within the available clearance between drawer and cabinet

Each package contains:

- 1 left-hand cabinet member (CL)
- 1 right-hand cabinet member (CR)
- 1 left-hand drawer member (DL)
- 1 right-hand drawer member (DR)
- 16 flat-head screws (4 per member) (#6 x 7/16", KV#200249-1)

For drawer lift-out, allow 1" (25.4mm) clearance between drawer side height and drawer case opening height. Drawer width must be between 1" and 1-1/16" (25.4–27mm) less than the cabinet opening.

NOTE: For drawer slide installation in new cabinets, skip to the "Installation – New Cabinetry" section.

INSTALLATION – EXISTING CABINETRY

1. Remove the drawer.

Remove the contents from the drawer and remove it from the cabinet.

2. Remove the existing drawer slides from the drawer and cabinet.

3. Prepare the cabinet and drawer to accept new drawer slides.

Fill old holes, sand rough spots that might interfere with mounting new drawer slides, and make any other needed repairs.

See the "Installation – New Cabinetry" section below.

INSTALLATION – NEW CABINETRY

1. Identify the slide members.

Each slide member is stamped with an identification:

CL = Cabinet member, Left-hand
CR = Cabinet member, Right-hand
DL = Drawer member, Left-hand
DR = Drawer member, Right-hand

2. Install drawer members.

Rest drawer members on the bottom lip of the drawer, with roller positioned toward the rear of the drawer. Place the front edge of each member against the rear face of the drawer front. Fasten drawer members (using four flat-head screws per member), through either the side or bottom screw holes.

3. Install cabinet members.

Based on the cabinet types, choose from the following instructions:

For 32mm frameless cabinets: Check the hole pattern of cabinet members with that of the cabinet — the hole pattern on the inside of the cabinet front should be set back 37mm from the cabinet face. Place the cabinet member 2mm from the front edge of the cabinet, in order to align it with the cabinet's vertical 32mm Euro hole pattern. Vertically align and fasten each member (using four screws per member) in the required location, given the size and location of each drawer.

For face-frame cabinets: Place each cabinet member flush with the front and bottom of the cabinet opening, with rollers located at the front. Make sure that the members are perpendicular to the cabinet front, parallel, and in a level position. If necessary, shim the slide to insure that it is parallel with the side of the cabinet. Fasten each cabinet member in place, using two screws in the front and back mounting slots. If desired, mount each cabinet member to the inside back panel of cabinet, using a KV #1284-3 rear mounting bracket (not included).

4. Insert, adjust, and secure.

To insert the drawer, guide the drawer member rollers over the cabinet member rollers. Open and close drawer to check for proper fit and operation. Adjust as necessary. Then add the remaining screws to securely fasten cabinet members. (To remove the drawer, pull it to the locked-out position, then lift and pull.)

INSTRUCTIONS D'INSTALLATION POUR LA GLISSIÈRE DE TIROIR KV

NOTE: Lorsque vous remplacez les glissières existantes, assurez-vous que la nouvelle glissière :

- possède une cote de charge lui permettant de supporter la charge prévue
- peut être installée de la même façon que l'ancienne
- est de la bonne longueur
- peut entrer dans l'espace entre le tiroir et l'armoire

Chaque ensemble contient :

- 1 pièce pour armoire gauche (CL)
- 1 pièce pour armoire droite (CR)
- 1 pièce pour tiroir gauche (DL)
- 1 pièce pour tiroir droite (DR)
- 16 vis à tête plate (4 par pièce) [#6 x 7/16 po (11,11 mm), no KV 200249-1]

Pour pouvoir retirer le tiroir, prévoyez 25,4 mm (1 po) de jeu entre la hauteur du côté du tiroir et la hauteur de l'ouverture de l'armoire. La largeur du tiroir doit également être entre 25,4 mm et 27 mm (de 1 po à 1 1/16 po) inférieure à celle de l'ouverture.

NOTE: Pour l'installation de glissières dans de nouvelles armoires, passez à la section «Installation - nouvelle armoire».

INSTALLATION - ARMOIRE EXISTANTE

1. Retirez le tiroir.

Videz le tiroir et retirez-le de l'armoire.

2. Enlevez les glissières existantes du tiroir et de l'armoire.

3. Préparez l'armoire et le tiroir pour l'installation de nouvelles glissières.

Remplissez les vieux trous, sablez les endroits rugueux qui pourraient nuire à l'installation des glissières et effectuez toute autre réparation nécessaire.

Consultez la section «Installation - nouvelle armoire» ci-dessous.

INSTALLATION - NOUVELLE ARMOIRE

1. Identifiez les pièces qui composent la glissière.

Chaque pièce est estampée comme suit :

CL = Pièce de l'armoire, gauche
CR = Pièce de l'armoire, droite
DL = Pièce du tiroir, gauche
DR = Pièce du tiroir, droite

2. Posez les pièces du tiroir.

Laissez reposer les pièces du tiroir sur la lèvre inférieure de ce dernier en vous assurant que la roulette est placée vers l'arrière du tiroir. Placez l'extrémité avant de chaque pièce contre la face arrière de la façade du tiroir. Fixez les pièces (à raison de quatre vis par pièce), en utilisant les trous latéraux ou inférieurs.

3. Posez les pièces de l'armoire.

Selon le type d'armoire, suivez les instructions suivantes :

Pour les armoires de 32 mm sans charpente: Vérifiez si les trous des pièces pour armoire correspondent avec ceux de l'armoire - l'emplacement prévu des trous à l'intérieur du devant de l'armoire devrait être à 37 mm de la façade de l'armoire. Afin d'aligner la pièce pour armoire avec l'emplacement prévu des trous (disposition verticale Euro 32 mm), placez-la à 2 mm de l'extrémité avant de l'armoire. Alignez verticalement et fixez chaque pièce (à raison de quatre vis par pièce) à l'endroit désiré, en fonction des dimensions et de l'emplacement de chaque tiroir.

Pour les armoires avec charpente: Placez chaque pièce pour armoire à égalité avec le bas de l'ouverture de l'armoire en vous assurant que les roulettes sont placées à l'avant. Assurez-vous également que les pièces sont perpendiculaires au devant de l'armoire, parallèles, et au niveau. Si nécessaire, calez la glissière pour qu'elle soit parallèle au côté de l'armoire. Fixez chaque pièce avec une vis dans la rainure avant et une autre dans la rainure arrière. Si désiré, installez chaque pièce pour armoire sur le panneau intérieur arrière de l'armoire à l'aide d'un support arrière KV no 1284-3 (non inclus).

4. Insérez, ajustez et fixez.

Pour mettre en place le tiroir, alignez les roulettes des pièces du tiroir sur les roulettes des pièces de l'armoire, puis refermez complètement. Ouvrez et fermez le tiroir pour vous assurer que son installation et son fonctionnement sont corrects. Ajustez si nécessaire. Ajoutez les vis restantes pour bien fixer les pièces pour armoire. (Pour retirer le tiroir, ouvrez-le jusqu'à ce qu'il bloque, puis levez et tirez.)

INSTRUCCIONES PARA LA INSTALACIÓN DE LAS CORREDERAS PARA GAVETAS KV 1284

NOTE: Si está reemplazando correderas para gavetas, revise que la nueva corredera:

- Está clasificada para soportar la carga anticipada en la gaveta
- Tenga un montaje similar
- Sea del largo correcto
- Quepa en el espacio disponible entre la gaveta y el mueble

Cada paquete contiene:

- 1 elemento izquierdo para mueble (CL)
- 1 elemento derecho para mueble (CR)
- 1 elemento izquierdo para gaveta (DL)
- 1 elemento derecho para gaveta (DR)
- 16 tornillos de cabeza plana (cuatro por cada elemento) [#6 x 7/16" (11,11 mm), KV #200249-1]

Para permitir el movimiento de salida de la gaveta debe existir una diferencia de 1" (25,4 mm) entre la altura de los flancos de la gaveta y la altura de la abertura en el mueble. El ancho de la gaveta debe ser entre 1" (25,4 mm) y 1-1/16" (27 mm) menor que el ancho de la abertura en el mueble.

NOTE: Para instalar correderas para gavetas en muebles nuevos, lea la sección "Instalación: En muebles nuevos".

INSTALACIÓN: REEMPLAZO DE CORREDERAS EN MUEBLES DE USO

1. Saque la gaveta.

Vacíe primero la gaveta y luego sáquela del mueble

2. Quite la(s) corredera(s) para gaveta(s) vieja(s) de la gaveta y del mueble.

3. Prepare el mueble y la gaveta para ensamblar la nueva corredera.

Rellene los agujeros viejos, lije las áreas ásperas que podrían interferir con el montaje de las correderas nuevas y ejecute cualquier reparación necesaria.

Vea la sección "Instalación: En muebles nuevos" a continuación.

INSTALACIÓN: EN MUEBLES NUEVOS

1. Identifique los elementos de las correderas.

Cada elemento de las correderas trae estampada una identificación, de la siguiente manera:

CL = elemento para mueble, izquierdo
CR = elemento para mueble, derecho
DL = elemento para gaveta, izquierdo
DR = elemento para gaveta, derecho

2. Instale los elementos para las gavetas.

Ubique cada elemento para gaveta sobre el labio inferior de la gaveta, con los rodillos hacia la parte trasera de ésta. Coloque el frente de cada elemento en la parte trasera del frente de la gaveta. Asegure los elementos (usando cuatro tornillos de cabeza plana por cada elemento), haciéndolos pasar ya sea por los agujeros para tornillo laterales o por los inferiores.

3. Instale los elementos para el mueble.

Siga las instrucciones a continuación, basándose en el tipo de mueble:

Para muebles sin armazón de 32 mm: Compare el patrón de agujeros en los elementos para el mueble con los del mueble; el patrón de agujeros en el interior del frente del mueble debe estar alejado 37 mm de la cara del mueble. Coloque el elemento para el mueble alejado 2 mm del borde frontal del mueble para alinearlos con el patrón de agujeros vertical Euro de 32 mm. Alinee verticalmente y asegure (usando cuatro tornillos por cada elemento) cada elemento en la posición deseada, basándose en el tamaño y ubicación de cada gaveta.

Para muebles con marco frontal: Coloque cada elemento para el mueble a ras con el frente y la parte inferior de la abertura en el mueble, con los rodillos ubicados en el frente. Asegúrese que los elementos estén perpendiculares al frente del mueble, paralelos y nivelados. Si es necesario utilice cuñas en la corredera para ubicarla paralela con el flanco del mueble. Fije cada elemento para el mueble usando dos tornillos en las ranuras para montaje ubicadas en el frente y en la parte posterior. Si lo desea puede montar cada elemento en el panel interior trasero del mueble, usando un soporte para sujeción trasera KV #1284-3(no viene incluido).

4. Inserte, ajuste y fije.

Para insertar la gaveta, coloque los rodillos de los elementos para la gaveta sobre los rodillos de los elementos para el mueble. Abra y cierre la gaveta varias veces para revisar su funcionamiento. Ajústela si es necesario. Después añada los tornillos restantes para fijar en su lugar los elementos para el mueble. (Para quitar la gaveta, sáquela hasta que trabe, levántela y remuévala).